

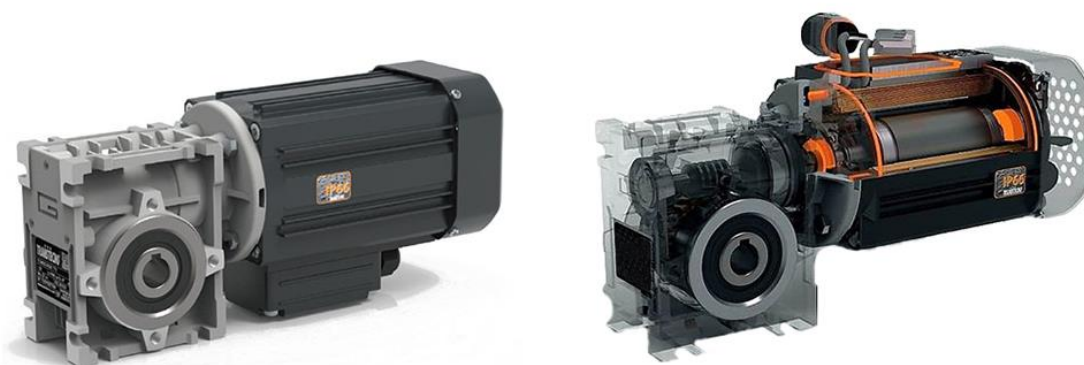

Společnost RAVEO představuje novou řadu indukčních motorů SM!

30. 5. 2019 | Elektroprumysl.cz | PDF verze

Indukční motory řady SM mají standardní IEC přírubu a lze je tak díky tomu kombinovat s naprostou většinou dodávaných převodovek jakými jsou například šnekové CM, kuželočelní CMB, ploché FT, čelní převodovky CMG nebo planetové převodovky typu P. Zcela nová řada motorů SM disponuje velmi zajímavými parametry jak z hlediska elektrických, tak i mechanických vlastností, které zaujmou nejen odbornou veřejnost z oblasti pohonné techniky. Jednou z klíčových vlastností těchto motorů je i jejich kompaktní velikost, která umožňuje jejich použití v téměř jakékoliv aplikaci.



Díky inovativní technologii a magnetickým plechům M800-50A (IE1) a M400-50A (IE3) se podařilo redukovat motor na šířku i délku a dosáhnout většího výkonu. Další nespornou výhodou indukčních motorů řady SM je vysoké krytí IP66, které splní nároky většiny aplikací určených pro venkovní použití. Skříňe těchto motorů mohou být dodány ve dvou sériových provedeních. Prvním z nich je zcela uzavřená varianta bez ventilace (TENV) nebo druhý typ, který je rovněž zcela uzavřený avšak s chlazením za pomoci ventilátoru (TEFC).





NEW SM Squared Line Induction Motor



Elektrické vlastnosti:

- rozsah výkonů: 0,025~2,2 kW,
- počet pólů: 2, 4, 6,
- napájení: jednofázové (230 VAC, 50/60 Hz) a třífázové (230/400 VAC, 50/60 Hz),
- možnost řízení frekvenčním měničem,
- zabudovaná tepelná ochrana PTO (bimetal),
- třída izolace F,
- certifikáty CE, UL/CSA,
- velká účinnost díky magnetickým plechům M800-50 A (IE1 motory) a M400-50 A (IE3 motory).

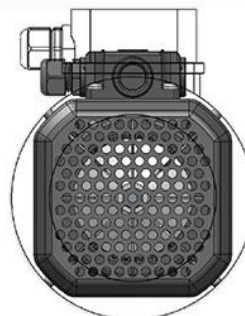
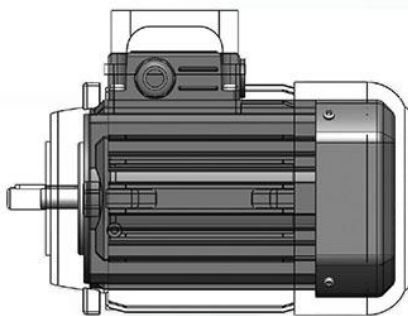

Mechanické vlastnosti:

- dostupné velikosti: 50~90,
- materiál: extrudovaná hliníková slitina (EN AW-6060 T5),
- povrchová úprava: černá eloxovaná,





- třída krytí: IP66 (díky těsnicímu O-kroužku, guferu a osmi neprůchodným otvorům v přírubě),
- způsob montáže: přes malou přírubu B14,
- provedení skříně: TENV a TEFC,
- dostupné také ve verzích s brzdou, nuceným chlazením a enkodérem.

Podrobné informace spolu s parametry a katalogem naleznete [zde](#). V případě zájmu však neváhejte kontaktovat naše specialisty na telefonu +420 577 700 150 nebo na info@raveo.cz.

